

## Datenblatt für Notiz-Zettelbox



### PRODUKT: Zettelspeicher mit Notizblättern



*Ihre Werbung bleibt  
dauerhaft stehen, auch  
wenn die Blätter abnehmen*

Mit diesem Werbeartikel platzieren Sie lang anhaltende Werbung bei Ihren Kunden - sowohl bei Business-Kunden auf dem Schreibtisch wie auch bei Endkunden, z.B. beim Telefon oder in der Küche. Ein idealer Kontakträger, der den Werbeeinsatz von ein paar Euro durchaus wert ist.

- Transparente Kunststoff-Box
- Glasklar
- Hochwertig
- Doppelwandig und Stabil

Außenmaße: 105 x 105 x 90 mm  
Für die dauerhafte Werbeanbringung wird eine Banderole farbig mit Ihrer Werbung bedruckt und in die doppelwandigen Seiten des Zettelspeichers eingelegt. Lieferung der Zettelbox gefüllt mit ca. 700 Blatt, holzfreies weißes 90g (!) Papier, chlorarm gebleicht.

Die Banderolen werden farbig im Offset- oder Digitaldruck (je nach Bestellmenge) hergestellt. Der Druck auf Kunstdruckpapier sorgt für eine brillante Wiedergabe von Farben und Fotos.

- Einlegeblätter wahlweise:
- blanko weiß oder
  - 1-seitig farbig mit Ihrem Logo/Schriftzug bedruckt

Für andere Mengen als im Shop angegebenen fragen Sie bitte nach einem individuellen Angebot.

**Bestellung:**  
**Bestellen Sie nur den Druck allein**  
**- Daten von Ihnen gestellt -**  
 und senden uns per eMail Ihre fertig formatierte Druckdatei zu (Anforderungen siehe ab Seite 3).

**Oder mit Design-Paket**  
 und unsere Grafiker gestalten die Banderolen bzw. auch die Einlegeblätter nach Ihren Vorgaben, z.B. passend zu Ihrem Internetauftritt oder gemäß Ihrem Corporate Design. Weitere Infos dazu finden Sie ab nächster Seite.

**Lieferzeit:**  
 Die im Online-Shop angegebene Lieferzeit stellt einen Durchschnittswert der Produktionszeit in Arbeitstagen dar. Bei Bestellung zusammen mit einem Design-Paket sind zwei/drei Arbeitstage für die Entwurfs- bzw. Korrekturabzugerstellung hinzuzurechnen, plus ggf. ein/zwei Tage wenn Änderungen erforderlich wären und erneut ein Korrekturabzug angefertigt wird.

**Konditionen:**  
 - 80% Anzahlung, Rest nach Lieferung  
 - oder Zahlung per Paypal: giropay od. Kreditkarte  
 - oder Zahlung per Vorkasse mit 3% Skonto

Bitte wählen Sie bei Ihrer Bestellung (außer Muster) eine der drei links genannten Zahlungsmöglichkeiten aus. In Kombination mit einem Design-Paket wird die (An)zahlung erst mit Erhalt des Korrekturabzugs fällig.

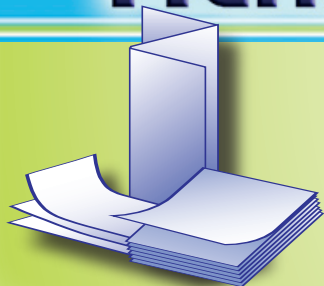

## Design-Pakete zum Festpreis für die Gestaltung der Banderolen und Einlegeblätter

Seite 2

PAKET-AUSWAHL:

**Zettelspeicher mit Notizblättern**



*Gestaltung nach Ihren  
Vorstellungen*

### Design-Paket A:

Bestellen Sie dieses Design-Paket dazu, wenn Sie ein Word-Dokument oder Bilddatei vorbereiten können, die Ihre Vorstellungen von den Werbeseiten zeigen. Die Umwandlung und notwendige Aufbereitung für den Druck wird von uns erledigt.



### Design-Paket C:

Bestellen Sie dieses Design-Paket dazu, wenn unsere Grafiker eine professionelle Gestaltung z.B. abgestimmt auf Ihren Internetauftritt oder gemäß Ihrer Corporate Identity erstellen sollen.

Wenn Sie bestimmte Vorstellungen zur Werbung auf den Seitenwänden haben, dann können Sie uns diese auch per eMail mitteilen. Sie können uns auch ein Fax mit einer Skizze senden an 09144 / 947 22.

**Eventuelle Bilder und/oder Logo sind separat in druckfähiger Auflösung (300 dpi) bereitzustellen.**

#### **So geht's dann weiter:**

1 Nachdem wir Ihr Logo und ggf. Beschreibungen zum gewünschten Aussehen erhalten haben, legen wir los: Innerhalb von 2-3 Arbeitstagen erhalten Sie einen Korrekturabzug per eMail zur Ansicht. Sie antworten dann, ob Ihnen das Design gefällt (Druckfreigabe) oder ob noch Änderungen gemacht werden sollen.

2 Im Falle von Änderungswünschen arbeiten wir diese ein und Sie erhalten erneut einen Korrekturabzug per eMail zur Freigabe. Dann produzieren wir.

Bei Design-Paket A: Sollten weitere Änderungsdurchgänge erforderlich sein, so führen wir diese gegen Berechnung einer Pauschale von 12 Euro netto pro angefangener Viertelstunde durch.

#### *Unser Service für Sie:*

- **Archivierung der Gestaltungsdaten für späteren Nachdruck.**  
Für eine Nachbestellung brauchen Sie nur anrufen oder eine eMail senden. Über Ihren Login im Shop können Sie außerdem Ihre Bestellungen einsehen und erneut auslösen.
- **Günstige Änderungen:** Soll später mal eine andere Auflage ähnlicher Art gemacht werden, dann führen wir die Änderungen zu einem günstigeren Preis aus als das Neusetzen.

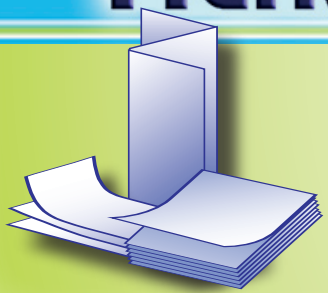

Tel.: 09144 / 947 20  
eMails: info@in-petto-marketing.de  
service@Marketer-Shop.de

## Vorgaben wenn Sie uns eine fertige Druckdatei übergeben

Seite 3



### FORMATIERUNG: Zettelspeicher mit Notizblättern

Skizze ohne Maßstab / Vergrößerung siehe Seite 5

#### **BANDEROLE**

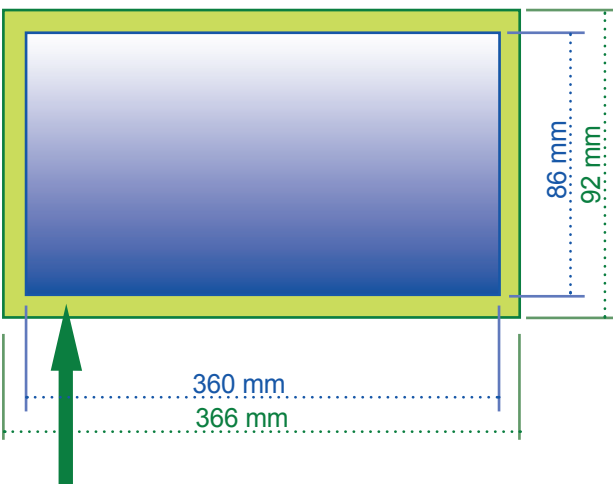

Beschnitttrand-Zugabe  
auf jeder Seite 3 mm

 Banderolen-Endformat

 Datenformat (mit Rand)

Wenn Sie eine druckfertige Datei abgeben, legen Sie diese bitte in der Originalgröße der Banderole an, plus 3 mm Randzugabe auf jeder Seite (wird bei Fertigstellung abgeschnitten)

Achtung bei weißem Hintergrund:  
Wenn Sie eine eps- oder pdf-Datei für den Druck abgeben, dann legen Sie bitte eine weiße Fläche als Hintergrund an. Das erleichtert uns die Positionierung beim Druck.

- Größe: Banderole: 36 cm x 8,6 cm  
Datenformat (mit Rand angelegt): 366 mm x 92 mm  
Die Datei muss in Originalgröße 1:1 im entsprechenden Format inklusive der 6 mm Überfüllung angelegt werden.
- Einzelblätter: 90 mm x 90 mm plus 3 mm Beschnittzugabe, wenn Farbelemente am Blattrand angeschnitten platziert sind
- Beschnitt: Umlaufend mit 3 mm anlegen  
- Keine Passermarken, keine Schnittmarken und keine Beschnittzugabemarken !
- Motivabstand: Wichtige Informationen, Schriften und Design-Elemente müssen mindestens 2 mm vom Rand (Außenkanten sowie Faltkanten) entfernt positioniert werden.  
Die genaue Position der Faltkanten können Sie unserer Download-Datei entnehmen oder hier auf der letzten Seite.
- Auflösung: Die Auflösung muss mindestens 300 dpi betragen.  
Eingebundene Grafiken (Logo) oder Bildmaterial müssen ebenso hochauflösend sein, wenn vermieden werden soll, dass diese pixelig oder unscharf werden. Daten mit zu niedriger Auflösung dürfen nicht „großgezogen“ (hochskaliert) werden, sondern müssen von vornherein in der richtigen Auflösung bei 1:1-Größe angelegt sein.

#### *Unser Inklusiv-Service für Sie:*

- Datenkontrolle Ihrer abgegebenen Druckdatei hinsichtlich Auflösung, Farben, Überfüllung, Schriften und Positionierung von Motivelementen
- Archivierung Ihrer Daten für späteren Nachdruck
- Tracking-Nummer für die Sendungsverfolgung Ihrer Lieferung

#### DOWNLOAD



Für die Gestaltung der Banderole stehen Ihnen Grafikschablonen in drei verschiedenen Datenformaten zur Verfügung. Sie können die für Sie passende Datei in Originalgröße hier herunterladen:

[www.in-petto-marketing.de/download-banderole](http://www.in-petto-marketing.de/download-banderole)



## Vorgaben wenn Sie uns eine fertige Druckdatei übergeben

Seite 4

### FORMATIERUNG: **Zettelspeicher mit Notizblättern**

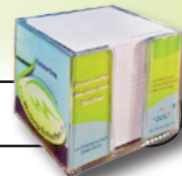

#### Schriften:

Alle Schriften bitte einbetten UND die verwendeten Schriften extra mitliefern.  
ODER: Die Schriften in Kurven/Pfade umwandeln.  
Schwarzen Text mit 100% Schwarz (K) anlegen, sonst kann ein unsauberes Schriftbild entstehen.

#### Dateiformate:

Die Druckdaten müssen PC-kompatibel sein. Mac-Daten müssen unbedingt „Windows kompatibel“ gespeichert werden.

#### **Folgende Dateiformate werden verarbeitet: pdf, eps, jpg**

##### eps:

Bei weißem Hintergrund, bitte eine weiße Fläche anlegen, mit Zugabe der Überfüllung.

##### jpg:

RGB-Daten in den CMYK-Farbraum umwandeln. Soll die Umwandlung durch uns erfolgen, so sind dadurch auftretende Farbänderungen bei der Druckwiedergabe zu akzeptieren und stellen keinen Reklamationsgrund dar.

##### PDF:

Die PDF muss kompatibel zum ISO PDF/X-3:2002 Standard sein. Am besten speichern Sie das PDF in der Version 1.3 und kompatibel zu Acrobat 4.0 ab.

- Alle Bilder und Farbprofile müssen eingebettet sein.
- Keine Kommentare, Formularfelder, Schaltflächen oder Videos einbinden. Die Datei darf nur druckbare Elemente enthalten.
- PDF-Dateien, die OPI-Verknüpfungen enthalten, können nicht gedruckt werden.
- Farben nur im CMYK-Farbraum (Eurokala V2) oder in Graustufen anlegen.

#### Farbeinsatz:

Die Druckdaten müssen immer im CMYK-Farbmodus angelegt sein, nie in RGB oder LAB. Falls Sie keine CMYK-Daten erzeugen können oder dennoch RGB-Daten abgeben, so werden diese bei uns in den Druckfarbraum konvertiert. Dadurch auftretende Farbänderungen bei der Druckwiedergaben sind dann zu akzeptieren und stellen keinen Reklamationsgrund dar.

Wenn Sie spezielle Farbprofile einstellen wollen, wählen Sie „Euroscale Coated v2“ für gestrichenes (coated) Papier.

##### Linien:

Unterschreiten Sie eine positive Linienstärke von 0,25 mm und eine negative Linienstärke von 0,5 mm nicht. Achten Sie beim Verkleinern von Grafiken darauf, dass eventuelle Linien nicht zu dünn werden.

positiv= schwarze Linie auf weißem oder hellem Grund  
negativ = weiße oder helle Linie auf dunklem Grund

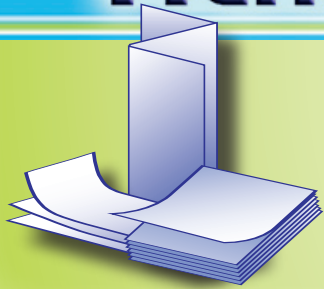

## FORMATIERUNG: Zettelspeicher mit Notizblättern

Skizze ohne Maßstab

### BANDEROLE-MASSE

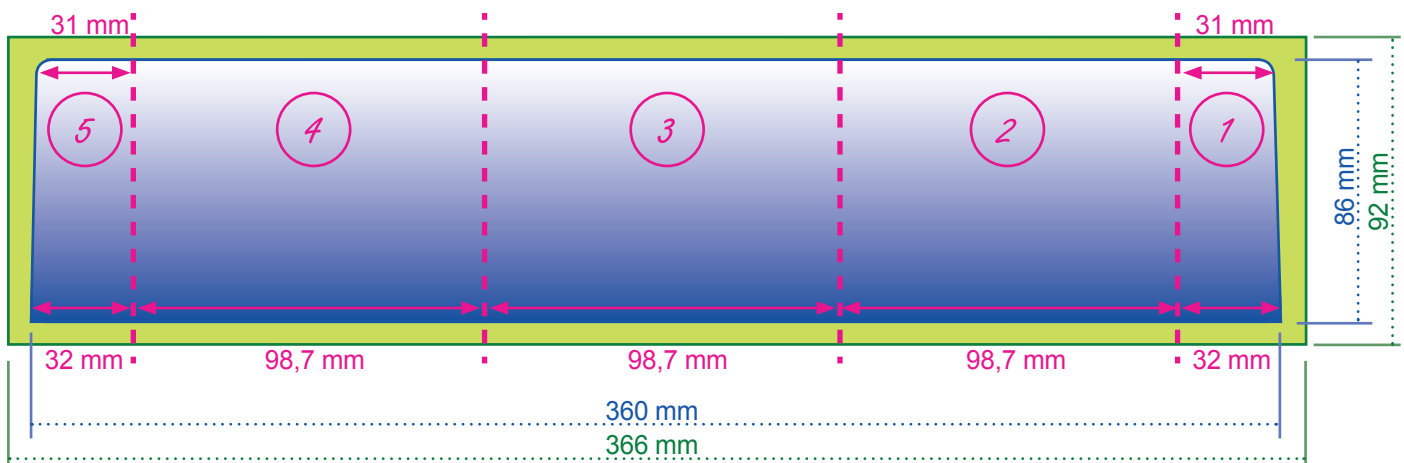

----- Faltkanten an den Zettelbox-Seitenwänden

Bei der Gestaltung jeweils links und rechts 2 mm Abstand halten für Texte und Grafiken/Bilder, die nicht um die Ecke gebrochen werden sollen

